



SIRKULASJONS-PUMPER

FRA INTEC PUMPER AS, Oslo – Norway

TYPEGRUPPER

AL_
AT
AKN
AS_
KN_

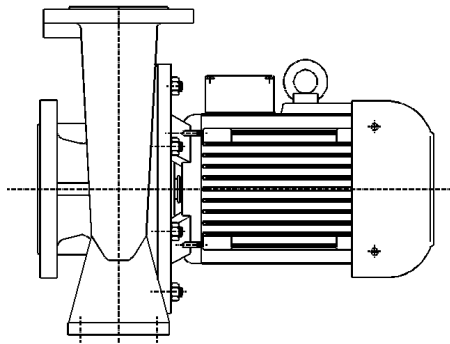
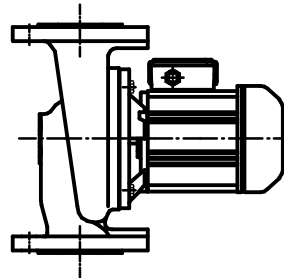
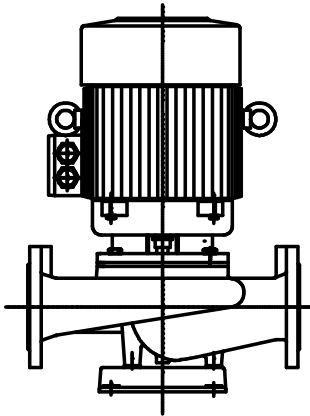

TEKNISK INFORMASJON

TEKNISKE DATA

TYPE

AL /AT	R/MIN	KW	A (400V)	KG		dB(A)
				AL	AT	
1032/4	1500	0.2	0.60	20	46	42
	/2	3000	1.1	2.80	25	55
		3000	1.5	3.30	33	80
1040/4	1500	0.05	0.21	17	30	32
	1500	0.08	0.28	18	31	32
	/2	3000	0.25	0.70	20	35
		3000	0.65	1.80	22	41
1053/4	1500	0.25	0.82	30	47	42
	1500	0.2	0.65	30	47	42
	/2	3000	1.1	2.80	34	55
		3000	1.5	3.30	42	80
1054/6	1000	0.11	0.50	30	46	38
	/4	1500	0.2	0.65	30	46
		1500	0.25	0.82	30	47
	/2	3000	1.1	2.80	34	55
1055/2	3000	1.5	3.30	42	80	60
	3000	2.2	4.7	43	88	62
1065/6	1000	0.18	0.95	44	84	45
	/4	1500	0.2	0.75	37	70
		1500	0.37	1.0	37	70
		1500	0.55	1.4	44	84
		1500	0.75	2.0	44	84
		1500	1.1	2.6	48	92
	/2	3000	1.5	3.30	51	92
		3000	2.2	4.70	52	100
		3000	3	6.40	58	112
		3000	4	8.20	62	120
		3000	5.5	11.00	86	168
		3000	7.5	15.00	94	184
1066/6	1000	0.37	1.20	44	84	45
	/4	1500	0.2	0.75	37	70
		1500	0.37	1.00	37	70
		1500	0.55	1.40	44	84
		1500	0.75	2.00	44	84
		1500	1.1	2.60	48	92
		1500	1.5	3.50	52	100
		1500	2.2	4.70	58	112
		1500	3	6.40	63	118
		1500	4	8.20	67	126
1081/6	1000	0.18	0.95	51	113	45
	1000	0.37	1.20	51	113	45
	1000	0.55	1.75	54	119	47
	/4	1500	0.37	1.00	44	99
		1500	0.55	1.40	51	113
		1500	0.75	2.00	51	113
		1500	1.1	2.60	54	119
		1500	1.5	3.50	58	127
	/2	3000	2.2	4.70	57	106
		3000	3	6.40	63	118
1082/6	1000	0.37	1.20	64	127	45
	1000	0.55	1.75	67	133	47
	1000	0.75	2.40	69	141	48
	/4	1000	1.1	3.50	69	141
		1500	1.1	3.50	69	141
		1500	1.5	3.50	71	141
		1500	2.2	5.10	77	153
		1500	3	6.50	83	165
		1500	4	8.20	88	174
		1500	5.5	11.00	99	190
1102/6	1000	0.37	1.20	59	111	45
	1000	0.55	1.75	62	117	47
	1000	0.75	2.40	66	125	48
	/4	1500	0.55	1.40	59	111
		1500	0.75	2.00	59	111
		1500	1.1	2.60	62	117
		1500	1.5	3.50	66	125
		1500	2.2	5.10	72	137
	/2	3000	4.0	8.20	75	141
		3000	5.5	11.00	99	189
1106/4	1500	3.0	6.60	145	280	56
	1500	4.0	8.70	165	320	64
	1500	5.5	11.90	175	330	64
	1500	7.5	15.70	190	360	65
	/2	3000	15	30.50	195	370
		3000	18.5	33.20	240	460
		3000	22	42.70	270	520
		3000	30	56.00	340	660
		3000	37	69.00	360	700
		3000	45	90.00	420	840

TYPE

AL /AT	R/MIN	KW	A (400V)	KG		dB(A)
				AL	AT	
1129/4	1500	3.0	6.60	150	310	56
	1500	4.0	8.70	170	350	64
/2	1500	5.5	11.90	180	365	64
	1500	7.5	15.70	195	395	65
	1500	11	22.60	215	435	68
	1500	15	31.00	230	465	69
	3000	18.5	33.00	250	505	74
	3000	22	40.00	280	565	76
	3000	30	52.00	350	705	78
	3000	37	67.00	370	745	80
1154/6	1000	5.5	12.70	220	415	64
	/4	1500	4.0	8.70	195	375
		1500	5.5	11.90	205	385
		1500	7.5	15.70	220	415
/2	1500	11	22.60	240	455	68
	1500	15	31.00	255	485	69
	1500	18.5	34.00	270	515	70
	3000	30	52.00	375		
	3000	37	67.00	395		
	3000	45	83.00	435		
1155/2	3000	55	98.00	465		
	3000	75	131.00	595		
	3000	90	150.00	675		
	1202/6	1000	5.5	12.70	295	64
	1202/4	1500	11	22.60	315	68
/4	1500	15	31.00	330	69	
	1500	18.5	34.00	365	70	
	1500	22	42.00	380	71	
	1500	30	55.00	460	72	
	1500	37	69.00	500	72	
	/2	3000	45	84.00	500	88
		3000	55	103	570	90
		3000	75	139	700	93
	1250/6	1000	11	22.00	385	68
		1000	15	30.50	430	69
	1000	18.5	35.50	505	70	
	1000	22	43.50	515	71	
	1000	30	55.00	580	72	
/4	1500	37	69.00	610	74	
	1500	45	82.00	650	78	
	1500	55	100	730	82	
	1500	75	134	870	82	
	1500	90	160	950	82	

TYPE

AKN	R/MIN	KW	A (400V)	KG	dB(A)
100/6	1000	0.75	2.40	71	48
	1000	1.1	3.50	71	49
/4	1500	1.5	3.50	73	54
	1500	2.2	5.10	79	55
	1500	3	6.60	84	55
/2	3000	7.5	15.00	114	74
	3000	11	22.00	160	76
	3000	15	30.50	165	76
127/4	1500	4.0	8.70	126	64
	1500	5.5	11.90	133	64
	/2	3000	11	22.00	190
	3000	15	30.50	195	76

TYPE

AS /KN	R/MIN	KW	A (400V)	KG	dB(A)	
						1m
32 B	1500	0.55	1.40	38	51	
	1500	0.75	2.00	38	51	
H	3000	1.5	3.30	43	62	
	3000	2.2	4.70	46	62	
	3000	3	6.40	53	65	
	3000	4	8.20	57	65	
50 B	1500	0.55	1.40	41	51	
	1500	0.75	2.00	41	51	
H	1500	1.1	2.60	46	52	
	3000	4	8.20	60	65	
	3000	5.5	11.00	83	74	
	3000	7.5	15.00	90	74	
	65/4	1500	2.2	5.10	64	55
		1500	3	6.50	69	55
/2	3000	5.5	11.00	93	74	
	3000	7.5	15.00	100	74	
	3000	11	22.00	150	76	
	3000	15	30.50	155	76	
	3000	15	30.50	155	76	

KONSTRUKSJON

Pumpen og motoren er en enhet, motoren og pumpehjulet sitter på samme aksel (så kallet Monoblock-konstruksjon). Motoren er av tørr type.

Motoren: Kortslettet asykmotor

Beskyttelse IP 54
IP 55
— f.o.m. 4 kW (1000, 1500 r/min)
— f.o.m. 5,5 kW (3000 r/min)

Isolasjonsklasse F

Maks omgivelsestemperatur + 45 grader C

SIKKERHETSFORSKRIFTER - TEGNEFORKLARING



Symbolet angir risiko for livstruende personskade og store materielle skader.



Symbolet angir risiko for livstruende elektriske spenninger.

OBS

Symbolet angir risiko for skade på pumpen eller anlegget.

ALLMENT / ANVENDELSESOMRÅDE FOR PUMPENE

AL AT AKN AS KN	Pumpen er konstruert for varme- og kjølesystem og rene væsker med eller uten glykol. max. 40 % eller andre kjølemiddeltilsetninger som normalt anvendes i sirkulasjonssystem. Hensyn till væskers egenskaper, ph-verdi og -densitet må tas.	Trykkklasse PN 10 Maks driftstemperatur + 120 °C (+ 100 °C med komposittjul)
--	---	--

ALH	Som ovenfor men høyere temperatur	Trykkklasse PN 16 Maks driftstemperatur + 120 °C normalutførelse + 150 °C med spesiell tetning + 180 °C Lavtrykksspyling. Og spesialtetning
------------	-----------------------------------	--

ALP ASP KNP	Pumpen er beregnet for oksygenrikt vann og rene vesker.	Trykkklasse PN 10 Maks. driftstemperatur + 120 °C
--	---	--

ALS	Pumpen er beregnet for aggressive medier, også for ulike slags syrer, salter oksiderende og kjemisk aktive vesker.	Trykkklasse PN 16 Maks driftstemperatur + 120- 180 °C avhengig av tetningskonstruksjonen/materiale
OBS	Riktig materiale og tetning bestemmes før eventuell bestilling.	

Pumpens trykkklasse og maks. driftstemperatur er stemplet på pumpens dataskilt.



Pumping av andre væsker og under andre forhold er ikke tillatt uten pumpefabrikantens godkjenning.
Pumpens ytre bør ikke berøres da temperaturen kan være høy.

LAGRING

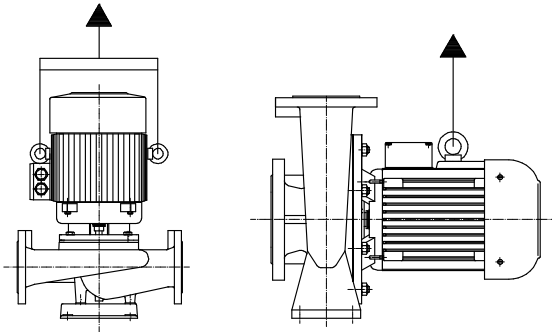

Pumpen må lagres på en tørr og sval, fuktfri plass.

Om pumpen står som reservepumpe eller er stoppet for en lengre tid, anbefaler vi att pumpen kjøres litt hver annen uke.

INSTALLASJON OG START AV PUMPEN

Viktig å tenke på ved installasjon:

- Tilstrekkelig plass for service- og inspeksjonsarbeide
- Å installere ventiler på begge sider av pumpen

Mindre pumper (under 15 kW) kan installeres frittstående.

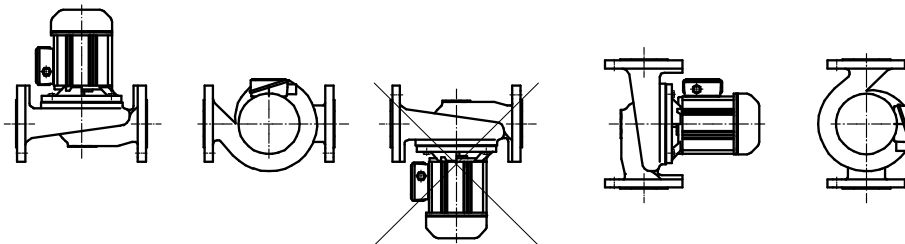

Større pumper monteres på betongfundament, eller platesøyler som fylles med betong og avisoleres fra gulvet med lydisoleringmatter. Fundamentets vekt bør være ca. 1.5 gangers pumpen vekt.

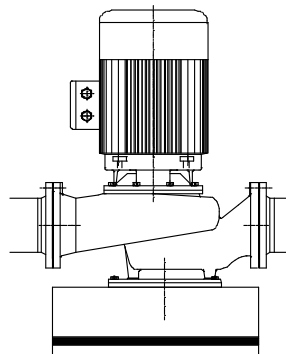

Koblingsboksen kan settes i ulike stillinger ved at man løsner motorenheten og vrir den til den stilling som passer (ikke pumper med tetningsspyling).

Den elektriske installasjonen skal utføres av godkjent EI- installatør. Kontroller at nettspenningen stemmer med stempelingen på motorens merkeskilt. Kontroller at skinnene på motorens koblingsbrett ligger riktig.



Små motorer (under 4 kW)

Store motorer

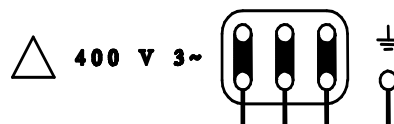
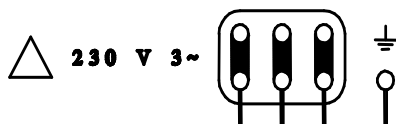
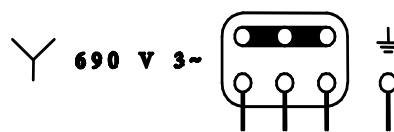
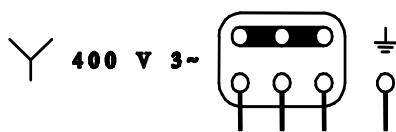

OBS

Kontroller at motorvernet i startskapet er stemplet og innstilt på maks samme strømstyrke som motorens merkstrøm.

Kontroller motorens rotasjonsretning etter hver ny innkobling. Rotasjonsretningen skal stemme med pilen på pumpehuset. Dersom rotasjonsretningen er feil- bytt to faser. Har motoren feil rotasjonsretning minsker pumpens kapasitet og motoren overbelastes. Før start må systemet fylles med veske og tømmes for luft.

OBS

Pumpen må ikke tørrkjøres da akseltetningen kan skades. Etter start kontrolleres aggregatet med hensyn til lekkasje, u-lyd og pumpens trykk mot stengt ventil.

Pumpen må ikke kjøres på frekvenser over 50 Hz dersom den ikke er dimensjonert for dette.

Det advares mot varmt vann ved demontering.

SERVICE OG VEDLIKEHOLD

Pumpen behøver ikke regelmessig service. Aksettetningen består av to sider som tetter mot hverandre (mekanisk akseltetning) det er en slitedel som byttes når det begynner å lekke. OBS! noen dråper i timen er normalt spesielt dersom det er glykolblanet vann.

Akseltetning:

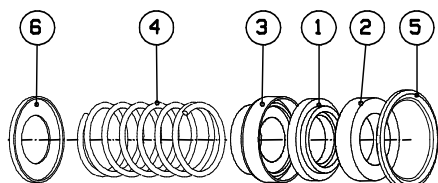
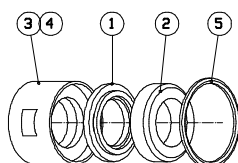

- | |
|----------------------------|
| 1. Stasjonær ring |
| 2. Roterende ring |
| 3. Belg |
| 4. Fjær |
| 5. O-ring |
| 6. Bunnplate (ikke alltid) |

Motoren er utstyrt med engangssmurte kulelagre, som ikke behøver spesielt vedlikehold. Dersom motoren havarerer anbefaler vi at man bytter hele drivsiden.

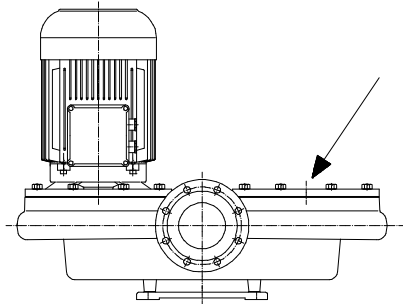

For tvillingpumper finnes ett spesielt beredskapslokk, som kan bestilles separat, etter montasje av dette kan man kjøre en drivside.

Når man bestiller reservedeler bør man kunne oppgi følgende informasjon fra dataskiltet:
 Pumpetype, Produksjonsnummer, Kapasitetsopplysninger, hjuldiameter, motortype og effekt (kW).

AL_-
 AKN_-

AT-

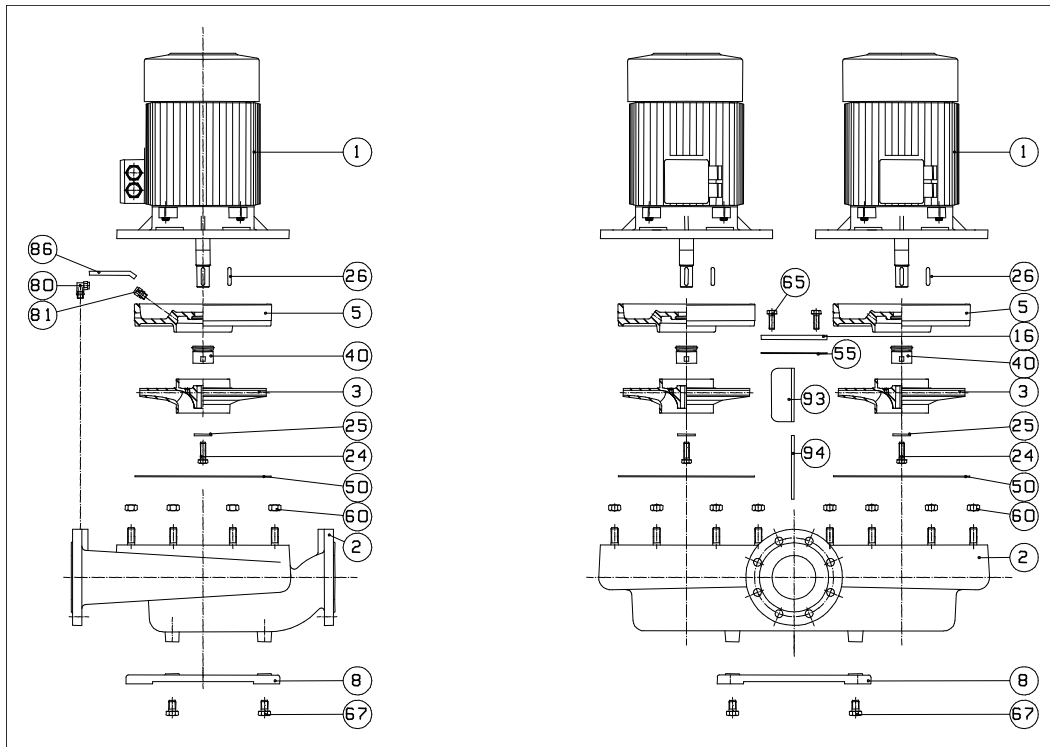

POS.NR.	BENEVNELSE	POS.NR.	BENEVNELSE
1	EL-MOTOR	50	O-RING
2	PUMPEHUS	55	PAKNING (AT-serien)
3	PUMPEHJUL	60	SKRUE ELLER MUTTER
5	TETTINGSFLENS	65	SKRUE (AT-serien)
8	FOT (ikke alltid)	67	SKRUE
16	LOKK (AT-serien)	80	RØRKOBL. (ALH-serien)
24	SKRUE ELLER MUTTER	81	RØRKOBL. (ALH-serien)
25	SKIVE	86	RØR (ALH-serien)
26	KILE (ikke alltid)	93	KLAFF (AT-serien)
40	AKSELTETNING	94	AKSEL (AT-serien)

AS_
KN_

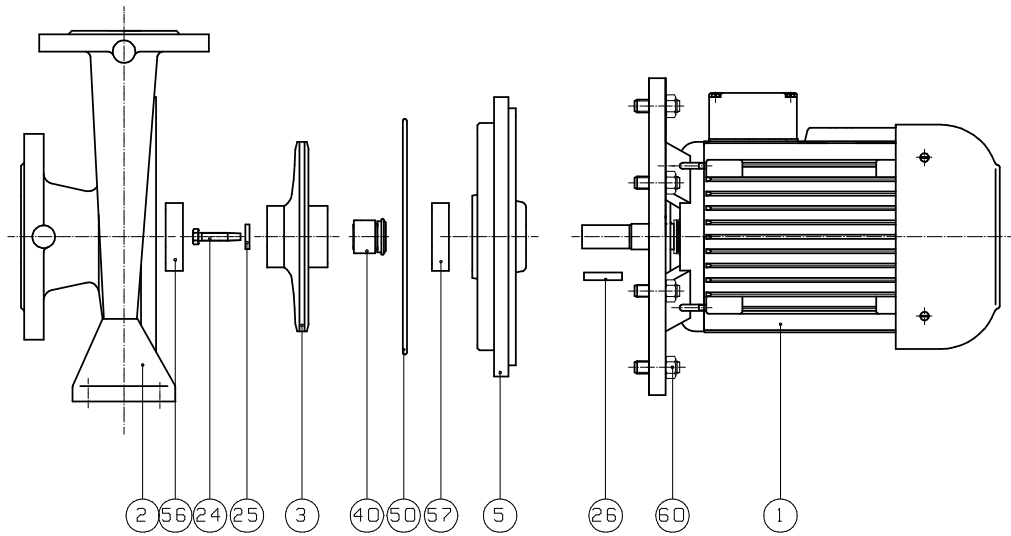

POS.NR.	BENEVNELSE	POS.NR.	BENEVNELSE
1	EL-MOTOR	25	SKIVE
2	PUMPEHUS	26	KILE
3	PUMPEHJUL	40	PLANTETNINGSENHET
5	TETNINGSFLENS	50	O-RING
24	SKRUE	60	SKRUE ELLER MUTTER

EU-DEKLARASJON OM OVERENSSTEMMELSE

Vi, OY KOLMEKS AB Box 27 14201 Turenki FINLAND

bekrefter, bare på vårt eget ansvar, att følgende produkter:

AL_ - SERIEN
AT_ - SERIEN
AKN - SERIEN
AS_ - SERIEN
KN_ - SERIEN

Som denne erklæring henviser til, overensstemmer med

- Europeiske Rådets maskindirektiv 89/392/EEC
- EMC-direktivet 89/336/EEC, artikkel 10.2.
- Lavspenningsdirektiv 72/23/EEC

Turenki

01.01.1998

Esko Vuorinen
Toimitusjohtaja

INTEC PUMPER AS

Postboks 145, N-1203 OSLO - NORWAY

Tel. +47-22752030 Fax: +47-22617700. E-mail: service@intecpumper.no

www.intecpumper.no

Regionkontorer: Göteborg og Bergen